

ES DE  
FR EN

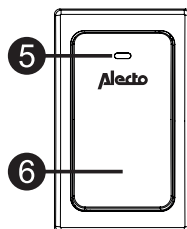
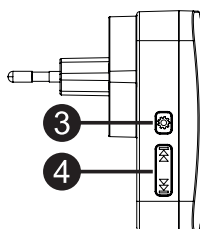
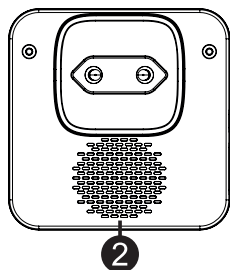
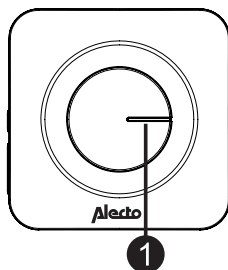
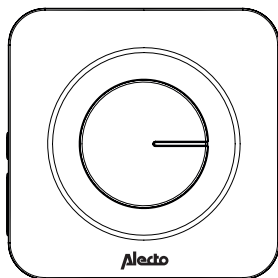

**ES**

1. Timbre interior led
2. Altavoz
3. Emparejamiento y ajuste de volumen
4. Botón de cambio de tono de llamada
5. Timbre led
6. Botón de timbre

**FR**

1. LED Sonnette intérieure
2. Orateur
3. Réglage de volume et couplage
4. Touche de changement de sonnerie
5. LED Sonnette
6. Clé de sonnette

**DE**

1. Inneneinheit LED
2. Lautsprecher
3. Koppelungs- und Lautstärketaste
4. Klingeltonänderung staste
5. Türklingel-LED
6. Türklingelknopf

**EN**

1. Indoor bell LED
2. Speaker
3. Pairing and volume setting button
4. Ringtone change button
5. Doorbell LED
6. Doorbell button

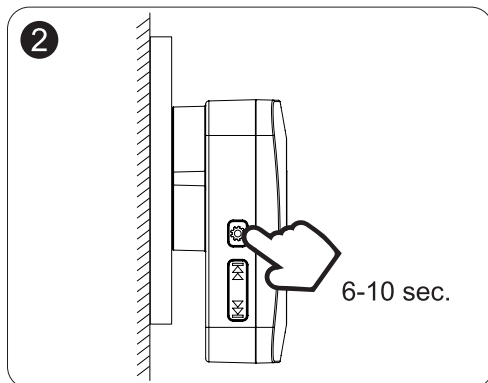
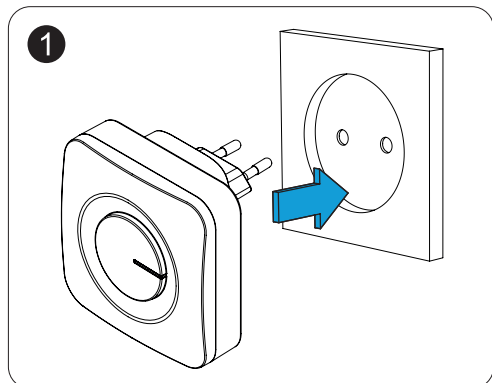

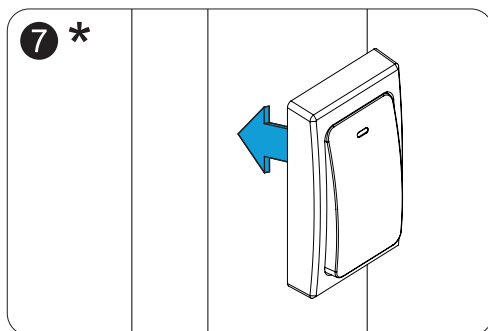
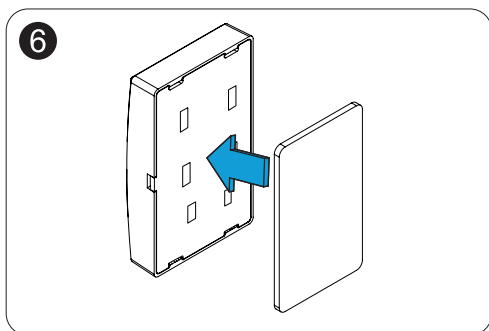
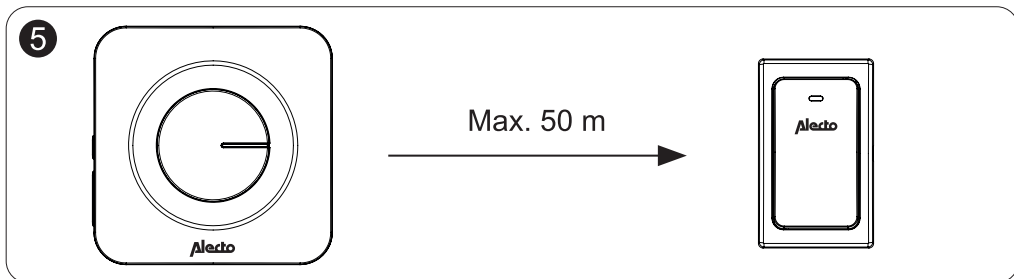
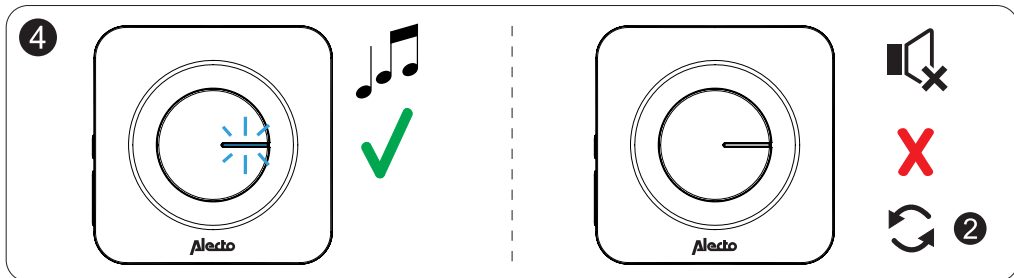
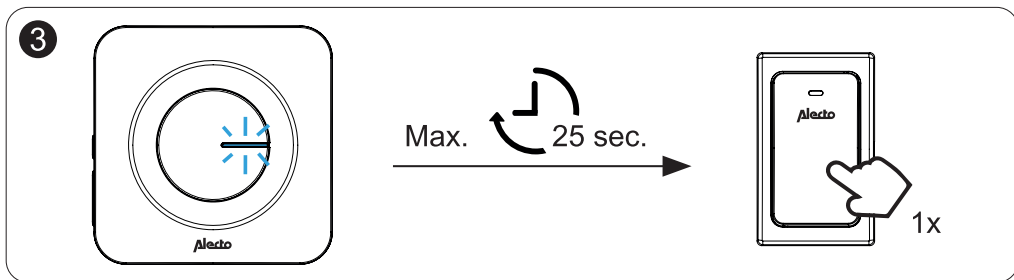

\* **ES** No colocar el timbre sobre superficies metálicas o que contengan metal. Esto tendría efectos negativos en el funcionamiento del timbre.

**FR** Ne placez pas la sonnette directement sur une surface métallique ou sur une surface contenant du métal. Cela affectera le fonctionnement de la sonnette.

**DE** Platzieren Sie die Türklingel nicht direkt auf einer Metalloberfläche oder auf einer Oberfläche, die Metall enthält. Dies wirkt sich auf den Betrieb der Türklingel aus.

**EN** Do not place the doorbell directly on a metal surface or on a surface containing metal. This will have a negative effect on the doorbells operation.

## Extras

### Volumen

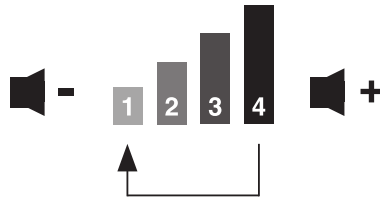
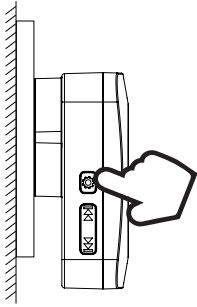

### Tono de timbre

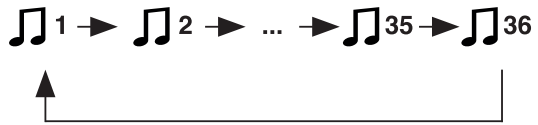
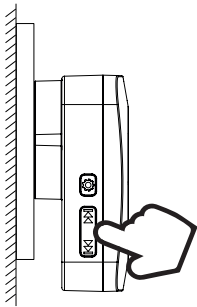

## Varios timbres

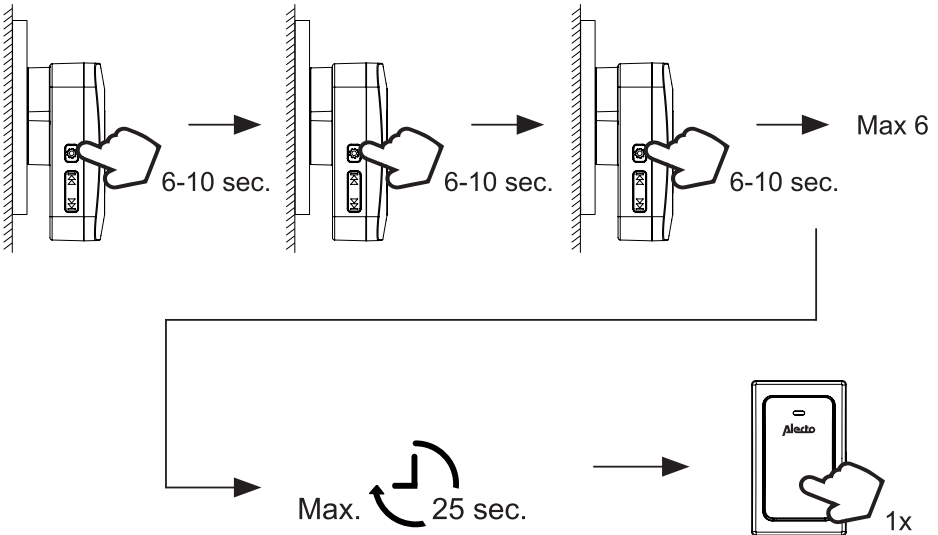

## Desconectar el timbre interior

**ES**

1. Desenchufe el timbre interior.
2. Mantenga pulsado el botón  mientras vuelve a colocar el timbre de la puerta interior en el enchufe.
3. Espere hasta que se apague la luz azul.
4. El timbre interior ahora está desconectado.

**DE**

1. Ziehen Sie den Stecker der Inneneinheit heraus.
2. Halten Sie die Taste  eingedrückt, während Sie die inneneinheit wieder in die Steckdose stecken.
3. Warten Sie, bis das blaue Licht erlischt.
4. Die Inneneinheit ist jetzt entkoppelt.

**EN**

1. Unplug the inner bell.
2. Press and hold button  while putting the inner door bell back into the socket.
3. Wait until the blue light goes out.
4. The inner doorbell is now disconnected.

**FR**

1. Débranchez la sonnette intérieure.
2. Appuyez sur le bouton  et maintenez-le enfoncé en appuyant la sonnette intérieure dans la prise.
3. Attendez que la lumière bleue s'éteigne.
4. La sonnette intérieure est maintenant déconnectée.

## Especificaciones

Alimentación del timbre interior:	220-240V AC, 50Hz
Alimentación del timbre exterior:	No necesita baterías
Rango de transmisión:	Hasta 200 metros (condiciones óptimas)
Frecuencia de transmisión:	433.92 MHz
Número de tonos:	36
Niveles de volumen:	4
Resistencia al agua:	IP44

## DECLARACIÓN DE CONFORMIDAD

Por la presente, Hesdo declara que el equipo de radio tipo Alecto ADB30 cumple con la directiva 2014/53 / EU. El texto completo de la declaración de conformidad de la UE está disponible en la siguiente dirección de Internet: <http://DOC.hesdo.com/ADB30-DOC.pdf>

## DECLARATION OF CONFORMITY

Le soussigné, Hesdo, déclare que l'équipement radioélectrique du type Alecto ADB30 est conforme à la directive 2014/53/UE. Le texte complet de la déclaration UE de conformité est disponible à l'adresse internet suivante: <http://DOC.hesdo.com/ADB30-DOC.pdf>

## ÜBEREINSTIMMUNGSERKLÄRUNG

Hiermit erklärt Hesdo, dass der Funkanlagentyp Alecto ADB30 der Richtlinie 2014/53/EU entspricht. Der vollständige Text der EU-Konformitätserklärung ist unter der folgenden Internetadresse verfügbar: <http://DOC.hesdo.com/ADB30-DOC.pdf>

## DECLARATION OF CONFORMITY

Hereby, Hesdo declares that the radio equipment type Alecto ADB30 is in compliance with directive 2014/53/EU. The full text of the EU declaration of conformity is available at the following internet address: <http://DOC.hesdo.com/ADB30-DOC.pdf>

Hesdo BV  
Aziëlaan 12  
5232 BA, 's-Hertogenbosch  
The Netherlands

