

Alecto®

CE

WS-3400

Estación meteorológica inalámbrica digital profesional

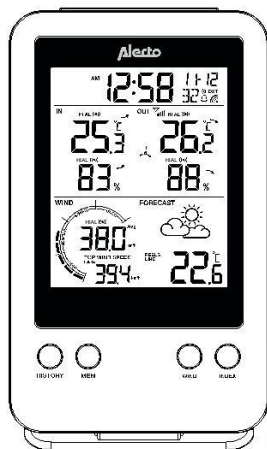
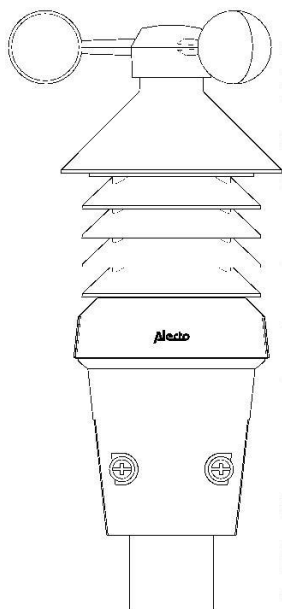

DECLARACIÓN DE CONFORMIDAD

Por la presente, Hesdo declara que el equipo de radio tipo Alecto WS-3400 cumple con la directiva 2014/53/EU. El texto completo de la declaración UE de conformidad está disponible en la siguiente dirección de Internet: <http://DOC.hesdo.com/WS-3400-DOC.pdf>

AMBIENTE

Este producto no puede desecharse como residuo doméstico normal al final de su vida útil, debe llevarlo a un punto de recogida para el reciclaje de aparatos eléctricos y electrónicos.

No deseche las baterías agotadas, llévelas a su depósito local para desechos químicos pequeños (SCW).

FALLAS DEL SISTEMA

En el caso de sospecha de un error del sistema, debe quitar las baterías de la unidad interior y exterior. Ahora espere varios minutos y reemplace las baterías o use un clip para papel para presionar y mantener presionado el botón de reinicio en la unidad exterior e interior durante varios segundos. Si esto no resuelve el problema, póngase en contacto con el servicio de atención al cliente de Alecto a través de Internet www.alecto.nl

1. TABLA DE CONTENIDO

2. DESCRIPCIÓN GENERAL

2.1. Unidad interior

2.2. Unidad exterior

3. INSTALACIÓN

3.1. Fuente de alimentación

3.2. Emparejamiento de la unidad interior/unidad exterior

3.3. Ubicación

3.4. Reloj

3.5. Para restablecer los datos medidos

4. USO

4.1. Funciones generales

4.2. Configuración de contraste

4.3. Temperatura y humedad interior

4.4. Temperatura y humedad exterior

- 4.5. Pronóstico del tiempo
- 4.6. Velocidad del viento
- 4.7. Escala Beaufort
- 4.8. Temperatura fisiológica, índice de calor, temperatura de punto de rocío y sensación térmica
- 4.9. Iluminación de la pantalla
- 5. DESPERTADOR
 - 5.1. Introducción
 - 5.2. Configuración de la hora de la alarma
 - 5.3. Configuración de la función de alarma
 - 5.4. Operación
- 6. VALORES MEDIDOS MÍNIMOS Y MÁXIMOS
 - 6.1. Introducción
 - 6.2. Para ver todos los valores máximos y mínimos
 - 6.3. Para restablecer los valores máximo y mínimo
- 7. HISTORIA
 - 7.1. Introducción
 - 7.2. Comprobación de historial
 - 7.3. Para borrar el historial
- 8. ALERTA ALTA-BAJA
 - 8.1. Introducción
 - 8.2. Para configurar y activar/desactivar los límites Hi-Lo
 - 8.3. Operación
- 9. CALIBRACIÓN
 - 9.1. Generales
 - 9.2. Para calibrar
 - 9.3. Ajustes de compensación
- 10. PROBLEMAS Y SOLUCIONES
- 11. MANTENIMIENTO
 - 11.1. Sensor de temperatura y humedad exterior
- 12. ESPECIFICACIONES

2. DESCRIPCIÓN GENERAL

UNIDAD INTERIOR:

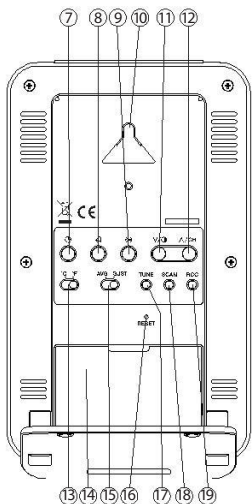
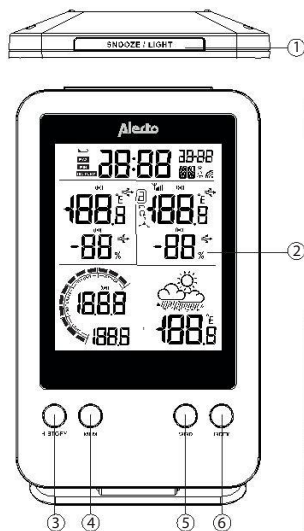

1. Botón **SNOOZE / LIGHT**: botón snooze para la función de despertador y para encender la iluminación de la pantalla
2. Pantalla (todo lo que se muestra en la pantalla se describe en la página siguiente)
3. Botón **HISTORIAL**: muestra los datos de las últimas 24 horas (incrementos de -1 hora)
4. Botón **MEM**: muestra los valores mínimo y máximo medidos, incluida la hora y la fecha de esa medición
5. Botón **WIND**: visualización de la velocidad del viento por: hora, día, mes o año
6. Botón **INDEX** temperatura del viento: temperatura fisiológica, índice de calor, punto de rocío, sensación térmica
7. Botón de configuración del reloj
8. Botón botón de configuración del despertador
9. Botón : botón de configuración de alarma

10. Ojo de suspensión para montaje en pared.
11. Botón **V/O**: alarma abajo/contraste
12. Botón **^/CH**: arriba/canal
13. Cambiar **°C / °F**: para cambiar la pantalla de temperatura entre grados Celsius y grados Fahrenheit
14. Compartimento de la batería
15. Cambie **AVG** y **GUST** para configurar la función de viento (velocidad media del viento o ráfaga de viento)
16. Botón **RESET**: para reiniciar la unidad interior en caso de un (posible) error
17. Botón **TUNE**: para calibrar la estación meteorológica
18. Botón **SCAN**: para que la unidad interior busque la unidad exterior
19. Botón **RCC**: para encender o apagar el receptor DCF
20. Medidor de velocidad del viento

UNIDAD EXTERIOR:

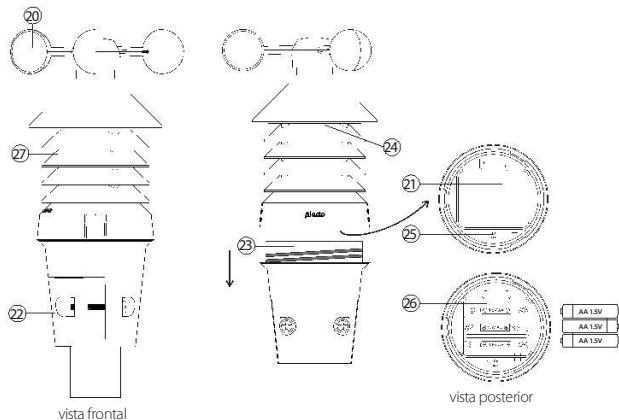

- 21. Sensor de temperatura + humedad
- 22. Soporte de montaje
- 23. Afloje la base de montaje para acceder al compartimiento de la batería

- 24. LED (indicador de transmisión)
- 25. Tapa de la batería
- 26. Botón REINICIAR
- 27. Compartimiento de la batería

3. INSTALACIÓN

Atención: después de la instalación, pueden pasar varias horas hasta un día antes de que se muestren los valores correctos. Además, después de reemplazar las baterías agotadas en la estación meteorológica, se borrarán todos los datos medidos en la estación meteorológica.

3.1 FUENTE DE ALIMENTACIÓN:

Consejos sobre las pilas:

Le recomendamos que utilice pilas alcalinas en la unidad interior. Las pilas alcalinas con una capacidad de 2000 mAh tienen una vida útil de más de un año. No se recomiendan las baterías recargables debido a su menor voltaje de alimentación.

La unidad exterior también funciona con 3 pilas AA de 1,5 voltios, pero recomendamos no utilizar pilas alcalinas en la unidad exterior, ya que el rendimiento de las pilas alcalinas se degrada a temperaturas por debajo de los 0 °C.

Por ese motivo, le recomendamos que utilice baterías de litio para la unidad exterior que están diseñadas para funcionar bien dentro de un rango de temperatura de -20 °C a 60 °C. Estas baterías se pueden pedir a través del departamento de servicio de Alecto a través de Internet: www.alecto.nl

Las baterías de litio con una capacidad de 2900 mAh tienen una vida útil de más de un año.

Unidad interior:

Deslice la tapa de las pilas en la parte trasera hacia abajo, inserte 2 pilas AA de 1,5 V como se indica dentro del compartimento de las pilas y vuelva a colocar la tapa de las pilas en la unidad interior. (Las pilas no están incluidas)



La unidad interior ahora comienza a buscar la unidad exterior durante 1 minuto. Inserte las baterías en la unidad exterior dentro de este minuto.

Unidad exterior:

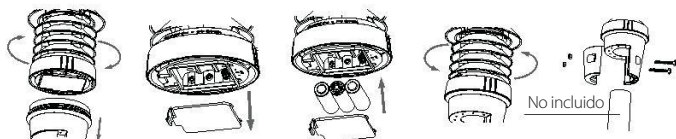

Abra el compartimento de las pilas aflojando la parte superior de la unidad exterior. Abra el compartimento de las pilas quitando la tapa. Inserte 3 pilas AA de 1,5 V según la imagen de arriba. Preste atención a la polaridad (+ y -) mientras lo hace. Vuelva a colocar la cubierta y asegure la parte superior en la base (las baterías no están incluidas). Monte el sensor en un poste (28~40 mm) usando los clips con los tornillos y pernos grandes.

Preferiblemente, instale la unidad exterior al menos a 1,5 m sobre el nivel del suelo en un espacio abierto dentro del rango de transmisión de la unidad exterior a la unidad interior, asegurándose de que pueda captar el viento libremente.

Observaciones:

- Después de reemplazar las baterías de la unidad exterior o después de una interrupción de la conexión con la unidad exterior, presione el botón "ESCANEAR" en la unidad interior para volver a conectar la unidad exterior y la interior.
- Evite colocar la unidad bajo la luz directa del sol, la lluvia o la nieve.
- Pruebe varias ubicaciones para obtener la mejor recepción posible entre la unidad exterior (transmisor) y la unidad interior (receptor).

3.2 EMPAREJAMIENTO DE LA UNIDAD INTERIOR/UNIDAD EXTERIOR:

Automáticamente:

Tan pronto como se insertan las baterías en la unidad interior, la unidad interior comienza a buscar una señal de la unidad exterior durante 1 minuto. Entonces, cuando inserte las baterías en la unidad exterior dentro de este minuto y las unidades se 'encuentren' entre sí, estas unidades se emparejarán automáticamente. La pantalla de la unidad interior muestra la temperatura, la humedad y la velocidad del viento tal como las transmite la unidad exterior.

A mano:

Si las unidades no pueden encontrarse automáticamente, o después de reemplazar las baterías, puede emparejar el exterior

unidad con la unidad interior (nuevamente) de la siguiente manera:

Mantenga presionado el botón SCAN durante 2 segundos, el símbolo de la antena en la pantalla comienza a parpadear

O alternativamente presione brevemente el botón RESET en la parte inferior de la unidad exterior

Después de varios segundos, las unidades se encontrarán (nuevamente)

3.3 UBICACIÓN:

Unidad interior:

Puede optar por suspender la unidad interior de una pared con un simple tornillo o usar como modelo de escritorio con el soporte suministrado. En cualquier caso, nunca coloque la unidad interior bajo la luz directa del sol o cerca de una lámpara o estufa que genere calor.

Unidad exterior:

Puede instalar la unidad exterior en un poste (no incluido). En cualquier caso, asegúrese de colocar la unidad preferiblemente a 1,5 metros sobre el nivel del suelo, donde pueda recibir libremente el viento.

Consejos para la colocación de la unidad exterior:

Asegúrese de que la distancia entre la unidad exterior y la interior no supere los 50 metros.

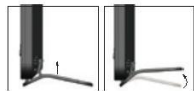

3.4 RELOJ:

Introducción:











El HOG101 está equipado con un receptor DCF integrado en la unidad interior. Este receptor se utiliza para recibir la señal horaria DCF de Frankfurt. Esta señal asegura que el reloj muestre una hora extremadamente precisa, siempre que la señal se reciba correctamente.



Automáticamente:

Tan pronto como inserte las baterías en la unidad interior, después de 1 minuto y durante 5 minutos, el reloj comienza a buscar la señal de radio DCF para configurar la hora y la fecha mientras el símbolo de la antena parpadea. Después de varios segundos o minutos, el HOG101 muestra la hora correcta. En casos extremos, puede tomar más de un día hasta que se muestre la hora DCF. La mejor recepción de la señal DCF ocurre en la noche y se refresca automáticamente a las: 2:00 am, 3:00 am, 4:00 am y 5:00 pm.

Manualmente:

Si el reloj no recibe o no recibe correctamente la señal de radio, puede configurar manualmente el reloj de la siguiente manera:

1. Mantenga presionado el botón  durante 2 segundos, 12Hr o 24Hr aparece en la pantalla
2. Use **V/O/Λ/CH** para configurar el formato de hora, presione brevemente el botón .
3. Use **V/O/Λ/CH** para configurar las horas, presione brevemente el botón .
4. Use **V/O/Λ/CH** para configurar los minutos, presione brevemente el botón .
5. Use **V/O/Λ/CH** para configurar los segundos a 0 (esto le permite hacer que el reloj funcione simultáneamente con su propio reloj), presione brevemente el botón .
6. Use **V/O/Λ/CH** para configurar el año, presione brevemente el botón .
7. Use **V/O/Λ/CH** para configurar la visualización de mes/día o día/mes, presione brevemente el botón .
8. Use **V/O/Λ/CH** para configurar el mes, presione brevemente el botón .
9. Use **V/O/Λ/CH** para configurar la fecha, presione brevemente el botón .
10. Use **V/O/Λ/CH** para establecer la diferencia en horas en comparación con el tiempo DCF. Para usar en el Benelux, seleccione '0' y presione brevemente el botón .

11. Use **V/O/A/CH** para configurar el idioma para mostrar la fecha, puede elegir entre: EN (inglés), FR (francés), DE (alemán), ES (español), IT (italiano), NL (holandés) y RU (ruso) , presione brevemente el botón 
12. Use **V/O/A/CH** para determinar si el reloj debe cambiar automáticamente al horario de verano (AUTO) o para hacerlo usted mismo (OFF), presione brevemente el botón 

El reloj ahora se configura manualmente.

Cuando el receptor DCF está habilitado y se recibe una señal fuerte, el receptor sobrescribirá la pantalla del reloj.

Para encender/apagar el receptor DCF:



Puede apagar el receptor DCF de la siguiente manera para mostrar solo la hora y la fecha que usted programó:

- Para apagar: mantenga presionado el botón RCC en la unidad interior durante 8 segundos hasta que aparezca APAGADO y el símbolo de la antena  desaparece

Puede volver a encender el receptor de la siguiente manera:

- Para encender: mantenga presionado el botón RCC en la unidad interior durante 8 segundos hasta que aparezca ENCENDIDO y el símbolo de la antena  comience a parpadear

El símbolo  en la parte superior central de la pantalla muestra el estado del reloj DCF:

-  Sin símbolo: el receptor DCF está deshabilitado; la hora mostrada está determinada por el reloj interno del HOG101.
-  Intermitente: el receptor DCF está habilitado y está buscando la señal DCF; la hora mostrada está determinada por el reloj interno del HOG101.
-  Encendido fijo: el receptor DCF está habilitado y recibe la señal DCF; la hora y la fecha mostradas están determinadas por el reloj atómico DCF de Frankfurt.

3.5 PARA RESTABLECER LOS DATOS MEDIDOS:

Después de completar la instalación, mantenga presionado el botón "HISTORIAL" durante 10 segundos para eliminar todos los datos medidos hasta ese momento. Esto evita mirar las mediciones en un momento posterior que fueron causadas por movimientos durante la instalación.

4. USO

4.1 FUNCIONES GENERALES:

La pantalla muestra las siguientes funciones/datos básicos:

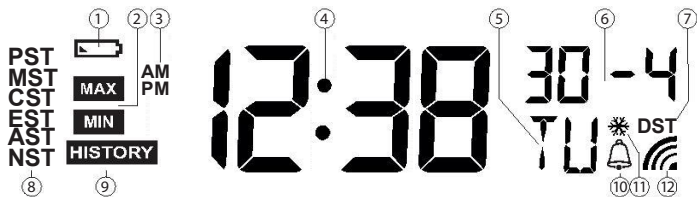

1. Aparece cuando la batería de la unidad interior está casi descargada
2. Aparece al pulsar el botón MEM para mostrar el valor máximo o mínimo en el display (*1)
3. Pantalla AM/PM (mañana o tarde) en formato de 12 horas.
4. Visualización de la hora real
5. Visualización del día de la semana (*2)
6. Visualización del mes y la fecha
7. Aparece cuando se configura el horario de verano (DST - Day Saving Time) (solo cuando el DCF-77 está encendido y se recibe correctamente)
8. Sin operación
9. Aparece con la visualización de la historia
10. Aparece cuando la alarma está configurada y activada
11. Aparece en caso de alerta de heladas (ver capítulo 5)
12. Aparece cuando se recibe la señal de radio reloj DCF

*1: Al presionar repetidamente el botón "MEM", los siguientes datos se muestran en la pantalla en el orden de:

- | | |
|-----------------------------------|---|
| 1. Temperatura interior máxima | 10. Temperatura fisiológica mínima |
| 2. Temperatura interior mínima | 11. Índice de calor máximo |
| 3. Máxima humedad en interiores | 12. Índice de calor mínimo |
| 4. Humedad mínima en interiores | 13. Temperatura máxima del punto de rocío |
| 5. Temperatura exterior máxima | 14. Temperatura mínima del punto de rocío |
| 6. Temperatura exterior mínima | 15. Máxima sensación térmica |
| 7. Humedad máxima en exterior | 16. Mínima sensación térmica |
| 8. Humedad mínima al aire libre | 17. Velocidad media máxima del viento |
| 9. Temperatura fisiológica máxima | 18. Ráfaga de viento de velocidad máxima |

La parte superior de la pantalla muestra en qué día ya qué hora se midió el valor mínimo o máximo en cuestión.

Mantenga presionado el botón **MEM** durante 2 segundos para borrar la memoria mostrada.

*2: Al presionar el botón , puede cambiar la visualización del reloj entre la visualización de "segundos" y la visualización de "día".

4.2 CONFIGURACIÓN DE CONTRASTE:

Presione repetidamente el botón **V/O** para ajustar el contraste de la pantalla de la unidad interior. Cada vez que presiona el botón, el contraste se reduce en incrementos de 8. Después de la configuración más baja, el contraste vuelve a la configuración más alta.

4.3 TEMPERATURA Y HUMEDAD INTERIOR:

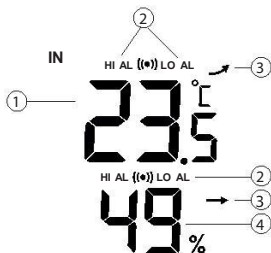

1. Temperatura en interiores
2. Aparece cuando el máx. o mín. la alerta está configurada
3. Indicador de tendencia (superior/igual/inferior)
4. Humedad relativa en interiores

4.4 TEMPERATURA Y HUMEDAD EXTERIOR:

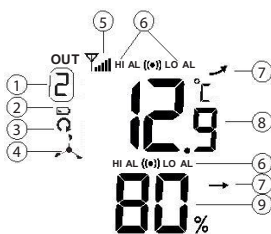

1. Configuración de canal (cuando se utilizan varios sensores térmicos/higrométricos externos (no disponible))
2. Unidad exterior con indicador de batería baja
3. Indicador de escaneo (solo cuando se usan múltiples sensores externos)
4. Indicación de que se muestra el sensor exterior 3 en 1. (Presione el botón **Δ/CH** para cambiar entre 1, 2, 3 y la unidad exterior.)
5. Indicador de intensidad de recepción de la unidad exterior
6. Aparece cuando el máx. o mín. la alerta está configurada
7. Indicador de tendencia (superior/igual/inferior)
8. Pantalla de temperatura al aire libre
9. Humedad relativa exterior



- Cuando la señal de la unidad exterior se pierde durante 15 minutos, se muestran los valores de medición -.
- Si la señal de la unidad exterior no se restablece en 1 hora, aparece "Er" en la pantalla.
- Después de 48 horas, la unidad interior debe volver a registrarse quitando y reemplazando las baterías o presionando el botón "ESCANEAR".

4.5 PRONÓSTICO DEL TIEMPO:

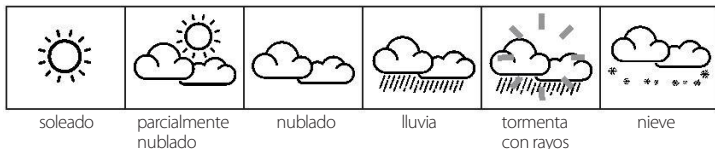

- La precisión de un pronóstico del tiempo basado en la presión del aire es del 70% al 75%; Atención, no se puede garantizar una previsión meteorológica correcta.
- El pronóstico del tiempo se basa en las próximas 24 a 72 horas y no representa necesariamente la situación real.
- La predicción de "nieve" se basa en la presión del aire combinada con la temperatura; cuando el pronóstico es de hecho "lluvia" pero la temperatura exterior es inferior a -3 °C (26 °F), entonces se espera "nieve".

4.6 VELOCIDAD DEL VIENTO

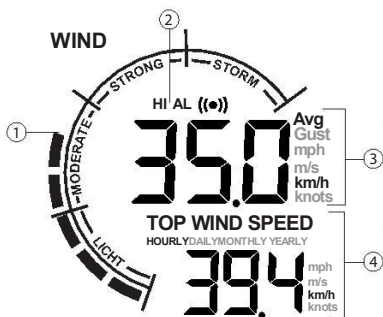

1. Velocidad del viento, según la escala de Beaufort
2. Aparece cuando el máx. se establece la alerta de velocidad del viento. Velocidad real del viento en el valor de medición deseado.
- Promedio significa promedio.
- Ráfaga significa ráfaga de viento (*2).
1. 4. Velocidad máxima del viento por unidad de tiempo.
2. Indicación de la velocidad del viento en mph (millas por hora), en m/s (metros por segundo), en km/h (kilómetro-tre por hora) o en Nudos (1 NUDOS = 1.852 km/h (1.151 mph)) (*3)

2: MEDIA = velocidad media

RÁFAGA = viento

Usted cambia entre estas indicaciones ajustando el interruptor selector









* 3: Configuración de la unidad de medida:







- En el modo de visualización normal, mantenga presionado el botón "VIENTO" durante 2 segundos.
- Úselo para configurar la indicación de viento deseada: mph, m/s, km/h o nudos.
- Presione el botón "VIENTO" nuevamente para guardar su configuración.

4.7 ESCALA DE BEAUFORT

Descripción de la fuerza del viento de 0 a 12.

0
inmóvil
0-1 km/h
0-1mph
0-1 knot
0-0,2 m/s
El humo se eleva hacia arriba o casi hacia arriba

					
1	2	3	4	5	6
cada semana	semana	bastante moderado	moderado	bastante intenso	intenso
1-5 km/h	6-11 km/h	12-19 km/h	20-28 km/h	29-38 km/h	39-49 km/h
1-3 mph	4-7 mph	8-12 mph	13-17 mph	18-24 mph	18-24 mph
1-3 knot	4-6 knot	7-10 knot	11-16 knot	17-21 knot	22-27 knot
0,3-1,5 m/s	1,6-3,3 m/s	3,4-5,4 m/s	5,5-7,9 m/s	8,0-10,7 m/s	10,8-13,8 m/s
Dirección del viento fácilmente determinada por las nubes de humo	Viento perceptible en la cara, la veleta ahora muestra la dirección correcta, hoja, crujidos, movimientos de bandera	Soplando polvo, banderas ondeando, hojas crujendo constantemente	El papel se infla, las ramas se mueven, el cabello se enreda, la ropa se agita, no más molestias de mosquitos	Las hojas de los árboles crujen, los árboles pequeños se mueven, los contenedores de basura se vuelcan	Se mueven ramas gruesas, problemas con los paraguas, se vuelan los sombreros

					
7	8	9	10	11	12
fuerte	tormenta leve	tormenta	tormenta fuerte	tormenta muy fuerte/similar a un huracán	huracán
50-61 km/h	62-74 km/h	75-88 km/h	89-102 km/h	103-117 km/h	> 117 km/h
31-38 mph	39-46 mph	47-54 mph	55-63 mph	64-73 mph	> 73 mph
28-33 knot	34-40 knot	41-47 knot	48-55 knot	56-63 knot	> 63 knot
13,9-17,1 m/s	17,2-20,7 m/s	20,8-24,4 m/s	24,5-28,4 m/s	28,5-32,6 m/s	> 32,6 m/s
Los árboles enteros se mueven, las banderas se pelean, es difícil caminar o andar en bicicleta contra el viento.	Ramas que se desprenden de los árboles, el movimiento es muy difícil	Las tapas de las chimeneas, las antenas y las tejas se vuelan, las ramas se rompen, solo las gOLONDRINAS y los patos siguen volando	Daños significativos a los edificios, los adultos tienen dificultad para quedarse quietos, los árboles son arrancados de raíz, las aves se quedan en el suelo	Daños graves al bosque	Mucho se destruye. Las cercas vuelan, muchas tejas se caen del techo, los caminos están llenos de hojas. Las farolas tiemblan

4.8 TEMPERATURA FISIOLÓGICA, ÍNDICE DE CALOR, TEMPERATURA DE PUNTO DE ROCÍO Y SENSACIÓN TÉRMICA



1. La indicación de la temperatura mostrada es la sensación (temperatura fisiológica), el índice de calor (índice de calor), el punto de rocío (temperatura del punto de rocío) y la sensación térmica (temperatura fisiológica) es (*4)
2. Temperatura según la indicación mostrada en 1 (*5)

*4: Sensación: el índice de temperatura es la temperatura exterior que experimenta la mayoría de la gente. Índice de calor: combinación de la temperatura y la humedad medidas. Punto de rocío: la temperatura a la que los vapores de agua se transforman en agua (niebla, rocío o escarcha). Esta temperatura depende de la temperatura exterior, la humedad y la presión del aire. Sensación térmica: combinación de la temperatura exterior medida y la velocidad del viento Puede alternar entre estas indicaciones pulsando brevemente el botón "INDEX".

*5: En ÍNDICE DE CALOR:
< 27°C (pantalla 'LO') 27°C - 32°C (80°F - 90°F)
33°C - 40°C (91°F - 105°F)
41°C - 54°C (106°F - 129°F)
≥55°C (≥130°F)

El nivel de alerta es:
ningún riesgo (por debajo de 27°C, la pantalla muestra LO) atención (riesgo de agotamiento por calor) tenga mucho cuidado (riesgo de deshidratación por calor) peligro (mayor riesgo de agotamiento por calor) muy peligroso (mayor riesgo de deshidratación / ataque)

4.9 ILUMINACIÓN DE LA PANTALLA:

Presione el botón SNOOZE en la parte superior de la unidad interior para habilitar la iluminación de la pantalla. Esta iluminación se apaga 5 segundos después de presionar el botón.

5. RELOJ DE ALARMA

5.1 INTRODUCCIÓN:





Puede programar una hora de alarma (despertar) en el HOG101.

Además, puede agregar una alerta de heladas (*): cuando hace más frío que -3°C afuera, la alarma sonará 30 minutos antes de la hora que configuró.

5.2 CONFIGURACIÓN DE LA HORA DE LA ALARMA:

1. Mantenga presionado el botón  en la parte trasera de la unidad interior hasta que la pantalla de la hora comience a parpadear y AL aparece en la pantalla.
2. Use **V/O/A/CH** para configurar las horas, presione brevemente y la visualización de los minutos comenzará a parpadear.
3. Use **V/O/A/CH** para configurar los minutos y presione brevemente para guardar la hora de la alarma.

5.3 CONFIGURACIÓN DE LA FUNCIÓN DE ALARMA:

1. Presione brevemente una o varias veces el botón  para verificar o habilitar/deshabilitar la alarma
Solo aparece "AL": la hora que se muestra es la hora de alarma configurada pero la alarma en sí está apagada
Aparece "AL" + : la alarma está habilitada y la señal de alarma sonará a la hora de alarma configurada "AL" +
Aparece "AL" + : la alarma de heladas está configurada
2. Suelte el botón , después de varios segundos, la hora real se muestra nuevamente y el estado de alarma permanece como se describe arriba, visible

5.4 OPERACIÓN:

- A la hora establecida, la alarma sonará durante un máximo de 120 segundos.
- Presione el botón  para detener el sonido de la alarma de antemano O presione el botón SNOOZE/LIGHT en la parte superior de la unidad interior para activar la función de repetición; la alarma despertador volverá a sonar después de 5 minutos.
- La alarma se repite todos los días hasta que se desactiva de acuerdo con las instrucciones anteriores.
- Si ha activado la alerta de heladas y hace menos de -3 °C afuera, la alarma sonará 30 minutos antes de la hora que configuró. Si afuera hace más de -3°C, la alarma sonará a la hora establecida.

6. VALORES MEDIDOS MÍNIMOS Y MÁXIMOS

6.1 INTRODUCCIÓN:

Se guardan los valores mínimo y máximo medidos de los siguientes elementos. Temperatura interior y exterior, humedad interior y exterior, sensación térmica, índice de calor, punto de rocío y sensación térmica. Y adicionalmente la velocidad máxima del viento y la racha.

6.2 PARA VER TODOS LOS VALORES MÁXIMOS Y MÍNIMOS:

Presione en el modo normal el botón "MEM" para ver todos los valores máximos y mínimos. Aparece la temperatura interior máxima. Presione repetidamente el botón "MEM" para los demás elementos.

6.3 PARA RESTABLECER LOS VALORES MÁXIMO Y MÍNIMO:

Mientras se muestra el valor máximo o mínimo, mantenga presionado el botón "MEM" durante 2 segundos para eliminar el valor máximo o mínimo guardado. Repita esto para cada elemento para eliminar todos los valores máximos y mínimos.

7. HISTORIA

7.1 INTRODUCCIÓN:

La unidad interior del HOG101 almacena automáticamente todos los datos de medición de las últimas 24 horas, lo que le permite ver el recorrido de las últimas 24 horas en cualquier momento. Establezca "Velocidad máxima del viento" con el botón "VIENTO" en cada hora

7.2 COMPROBACIÓN DE HISTORIAL:

Presione el botón HISTORIAL, los últimos datos de medición guardados se muestran en la pantalla mientras que la parte superior de la pantalla muestra la hora de la medición en cuestión.

Presione repetidamente el botón HISTORIA para recorrer la memoria

La memoria histórica guarda los datos de temperatura y humedad interior y exterior, velocidad del viento y temperatura ambiente.

7.3 PARA BORRAR EL HISTORIAL:

Mantenga presionado el botón HISTORIAL para eliminar todos los datos medidos hasta ese momento.

7.4 HISTORIAL DE VELOCIDAD MÁXIMA DEL VIENTO:

Para verificar la velocidad máxima del viento diaria, mensual y anual, seleccione primero con el botón "VIENTO" Diaria, Mensual o Anual

y luego el botón "HISTORIAL" (todos los demás elementos estarán en blanco).

8. ALERTA ALTA-BAJA







8.1 INTRODUCCIÓN:

Puede configurar una alerta para las siguientes mediciones cuando se exceda un valor alto o bajo:

Temperatura interior	Alerta alta
Temperatura exterior	Alerta baja
Humedad en el interior	Alerta alta
Humedad interior baja	Alerta baja

Temperatura exterior	Alerta alta
Temperatura exterior	Alerta baja
Humedad exterior	Alerta alta
Humedad exterior baja	Alerta baja
Velocidad del viento	Alerta alta

8.2 PARA CONFIGURAR Y ACTIVAR/DESACTIVAR LOS LÍMITES HI-LO:

1. Presione el botón  para activar el ajuste de límite Hi-Lo.
2. Use los botones **V/O/Λ/CH** para seleccionar "IN" para la temperatura interior o "OUT" para la temperatura exterior.  Elegir OUT 1, OUT2 o OUT3 no tiene ninguna función.
3. Presione una o varias veces el botón  hasta que comience la pantalla deseada. parpadeando, seguido de 'HI AL' o 'LO AL' (cuando corresponda)
4. Use **V/O/Λ/CH** para establecer el límite
5. Pulse brevemente el botón  para activar la alerta y vuelva a pulsar el botón  para desactivarla
6. Presione el botón  nuevamente para pasar a la siguiente función o espere varios segundos para finalizar automáticamente la configuración

8.3 OPERACIÓN:

En cuanto se supera el límite establecido, cada 2 segundos se emite un pitido durante un máximo de 2 minutos. Además, la pantalla en cuestión comienza a

parpadear. Puede detener la señal de alerta presionando brevemente el botón  o "SNOOZE/LIGHT". La pantalla deja de parpadear automáticamente tan pronto como el valor de medición en cuestión vuelve a caer dentro del límite establecido (o tan pronto como cambia el límite o desactiva la función de alerta para esta medición).

9. CALIBRACIÓN

9.1 GENERAL:

Si la estación meteorológica muestra valores diferentes, es posible calibrar los valores. Para calibrar correctamente la estación meteorológica, necesitará una referencia precisa que muestre el valor correcto. Si no tienes una referencia disponible, no sirve de nada calibrar la estación meteorológica.

9.2 PARA CALIBRAR:

En el modo normal, presione el botón "TUNE". CALL aparece en la pantalla y IN comienza a parpadear, presione el botón "TUNE" nuevamente. La temperatura interior comienza a parpadear con 0. Utilice los botones **V/O/▲/CH** para ajustar la pantalla de temperatura. Por ejemplo 1.0 para indicar la temperatura interior con 1 grado más. Presione "TUNE" nuevamente para continuar con la humedad en el interior.

Si "IN" parpadea, es posible utilizar los botones **V/O/▲/CH** para continuar con "OUT", OUT 1, OUT2 y OUT3. En la opción correcta, presione "TUNE" para ajustar la temperatura exterior, la humedad o la velocidad del viento. Para la velocidad del viento, el icono comienza a parpadear. Mientras parpadea, presione los botones **V/O/▲/CH** para configurar.



Mantenga presionado el botón "TUNE" un poco más para volver al modo de visualización normal.

9.3 AJUSTES DE COMPENSACIÓN:

Temperatura: valor mostrado (p. ej., 25,2 °C) + valor de compensación, p. 2,1 = valor calibrado 27,3 °C
Humedad: valor de visualización (p. ej., 55 %) + valor de compensación, p. 5 = valor calibrado 60%

Velocidad del viento: valor de visualización (p. ej., 10,5 km/h) x valor de compensación, p. 1,2 = valor calibrado 12,6 km/h

10. PROBLEMAS Y SOLUCIONES

 Problemas	Soluciones
Valores de medición de temperatura y/o humedad exterior nulos o extraños.	<ul style="list-style-type: none">• Compruebe si las ranuras de aire de la unidad exterior están abiertas.• Compruebe la carcasa de la unidad exterior.
Valores de medición de la velocidad del viento nulos o extraños.	<ul style="list-style-type: none">• Compruebe las copas de viento del medidor de velocidad del viento.
y  (señal de recepción perdida durante 15 minutos)	<ul style="list-style-type: none">• Acerque la unidad interior a la unidad exterior.• Asegúrese de que la unidad interior no se coloque cerca de otros dispositivos electrónicos que puedan causar interferencia debido a la comunicación inalámbrica. (TV, PC, microondas)
y  (señal de recepción perdida durante 1 hora)	<ul style="list-style-type: none">• Si los problemas persisten, reinicie tanto la unidad interior como la exterior.

11. MANTENIMIENTO

11.1 SENSOR DE TEMPERATURA Y HUMEDAD EXTERIOR:

- Sople en el soporte que alberga el sensor de temperatura y humedad hasta que esté limpio.
- Utilice un cepillo suave de pelo largo para limpiar los deflectores de viento y los parasoles.
- NO use AGUA.

12. ESPECIFICACIONES

Unidad interior:

Dimensiones	155 x 95 x 23 mm
Peso	65 g (sin pilas)
Fuente de alimentación	2 pilas AA de 1,5 V
Frecuencia:	868MHz

Unidad exterior:

Dimensiones	249 x 136 x 136 mm
Peso	332 g (sin pilas)
Fuente de alimentación	3 pilas AA de 1,5 V. Utilizar preferiblemente pilas de litio para un entorno con bajas temperaturas.

Frecuencia 868MHz / > 0 dBm.
Transmisión cada 12 segundos

Temperatura interior:

Unidades de medida: °C, °F
Rango de visualización: -40°C a 70°C (-40°F a 158°F) ('LO' a <-40°C, 'Hi' a >70°C)
Rango funcional: -5°C a 50 °C (23 °F a 122 °F)
Resolución: 0,1 °C o 0,1 °F
Pantalla de memoria: historial de las últimas 24 horas, alerta de temperatura MIN/MAX
Alerta HI/LO

Temperatura exterior:

Unidades de medida: °C, °F
Rango de visualización: -40 °C a 70 °C (-40 °F a 158 °F) ('LO' a <-40 °C, 'Hi' a >70 °C)
Rango funcional: -40 °C a 60 °C (-40 °F a 140 °F)
Resolución: 0,1 °C o 0,1 °F
Pantalla de memoria: historial de las últimas 24 horas, alerta de temperatura MIN/MAX: alerta HI/LO

Humedad interior:

Rango de visualización: 1 % a 99 % (a temperaturas entre 0 °C y 60 °C)
Resolución: 1 %
Pantalla de memoria: historial de las últimas 24 horas, alerta de humedad MIN/MAX: alerta HI/LO

Humedad exterior:

Rango de visualización: 1% a 99%
Rango funcional: 1% a 99% de humedad relativa
Resolución: 1%
Pantalla de memoria: historial de las últimas 24 horas, alerta de humedad MIN/MAX: alerta HI/LO

Velocidad del viento:

Unidades de medida: mph, m/s, km/u, nudos y Beaufort
Rango de visualización: 0~112 mph, 50 m/s, 180 km/h, 97 nudos y 12 Beaufort
Resolución: 0,1 mph o 0,1 nudo o 0,1 m/s o 1 Beaufort
Unidades de visualización: media, ráfaga de viento
Visualización de memoria: historial de las últimas 24 horas, Alerta de ráfaga MAX
Alerta HI (para promedio y para ráfagas de viento)

Configuración de alerta alta/baja:

Alerta de temperatura interior alta: -39,9 °C o 70 °C estándar 40°C

Alerta de temperatura interior baja:	-40°C o 69,9°C	estándar 0°C
Alerta de temperatura exterior alta:	-39,9 °C o 80 °C	estándar 40°C
Alerta de temperatura exterior baja:	-40°C o 79,9°C	estándar 0°C
Alerta de humedad alta:	2% a 99%	estándar 80%
Alerta de humedad baja:	1% a 98%	estándar 40%
Velocidad media del viento:	0,1 m/s ~ 50 m/s	estándar 17,2 m/s

Reloj radiocontrolado DFC:

Sincronización	automática o desactivada
Mostrar:	HH:MM:SS / día y fecha / DST
Formato de hora	12 h AM/PM o 24 h



Service

Help

WWW.ALECTO.NL
SERVICE@ALECTO.NL

Hesdo, Australiëlaan 1
5232 BB, 's-Hertogenbosch
The Netherlands